

HORAFLEX®

Horameter en geolocatie

© HORAFLEX is een smart box die de feedback van 2 belangrijke informaties in het kader van de verhuur van apparatuur mogelijk maakt:

- De tijdstempel
- GPS-locatie

Deze 2 indicatoren garanderen de naleving van het gesloten contract of maken aanpassing ervan mogelijk.



Geen beperkende en dure handmatige metingen meer, HORAFLEX biedt © directe toegang tot hardware gegevens vanaf elk type apparaat: pc, tablet of smartphone!

Functies

De HORAFLEX box heeft 1 voedingsconnector en 2 antennes:

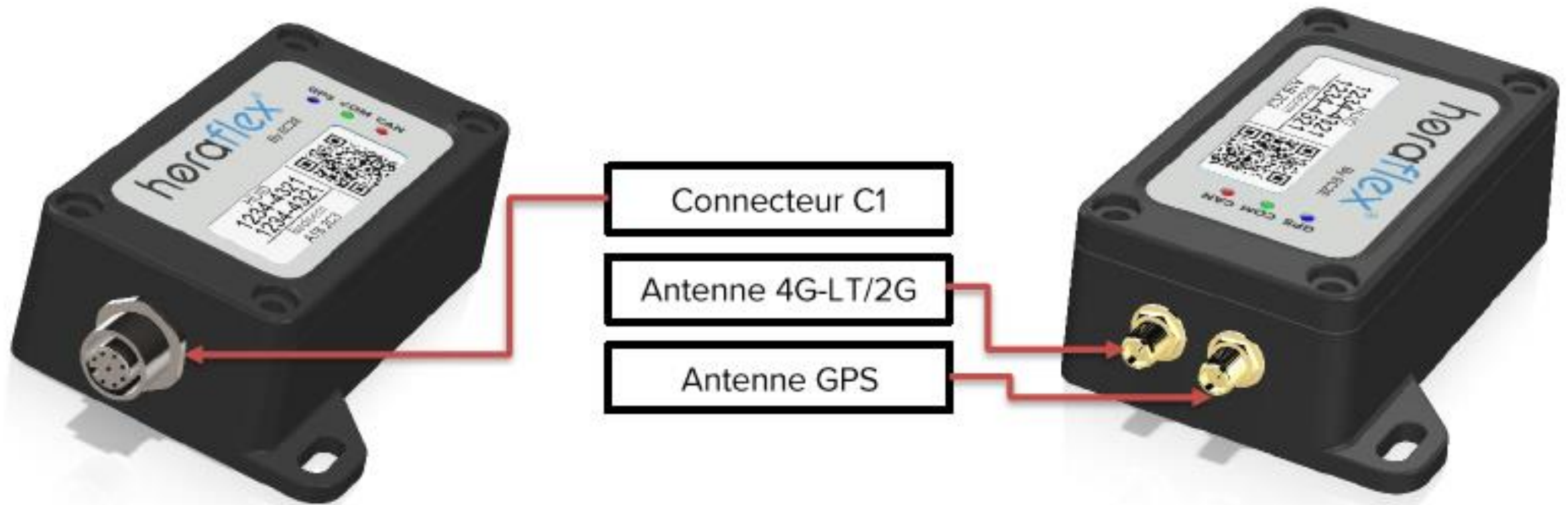

Functies

Tijdstempel

De 'horameter'-feedback maakt het mogelijk om de inzet van de apparatuur zo goed mogelijk op te volgen: u kunt zo anticiperen op onderhoudswerkzaamheden en zo de reparatiekosten en machinestilstand beperken. De verplaatsingen van technici kunnen worden geanticipeerd en beter worden georganiseerd.

Het onderzoek kan op verschillende manieren worden gedaan: bekabelde verbinding of Can-bus verbinding. HORAFLEX past zich aan elk type apparatuur aan, ongeacht het merk of de spanning (van 12 tot 48V).

<input type="radio"/>	Entrée CANBUS	Modèle Inactive	Valeur 0.0
<input type="radio"/>	Entrée Tension	Entrée ON	Valeur 2.3
<input checked="" type="radio"/>	Alimentation		Valeur 199.0

Geolocalisatie

Als optie, kan HORAFLEX[®] het materiaal geolocaliseren.

U kunt dus controleren of de apparatuur evolueert in het gebied dat in het contract is voorzien, maar ook eenvoudig de geografische beschikbaarheid van uw voertuigen beheren. Met de functie 'geofencing' kunt u ook worden gewaarschuwd in geval van het verlaten van de zone.

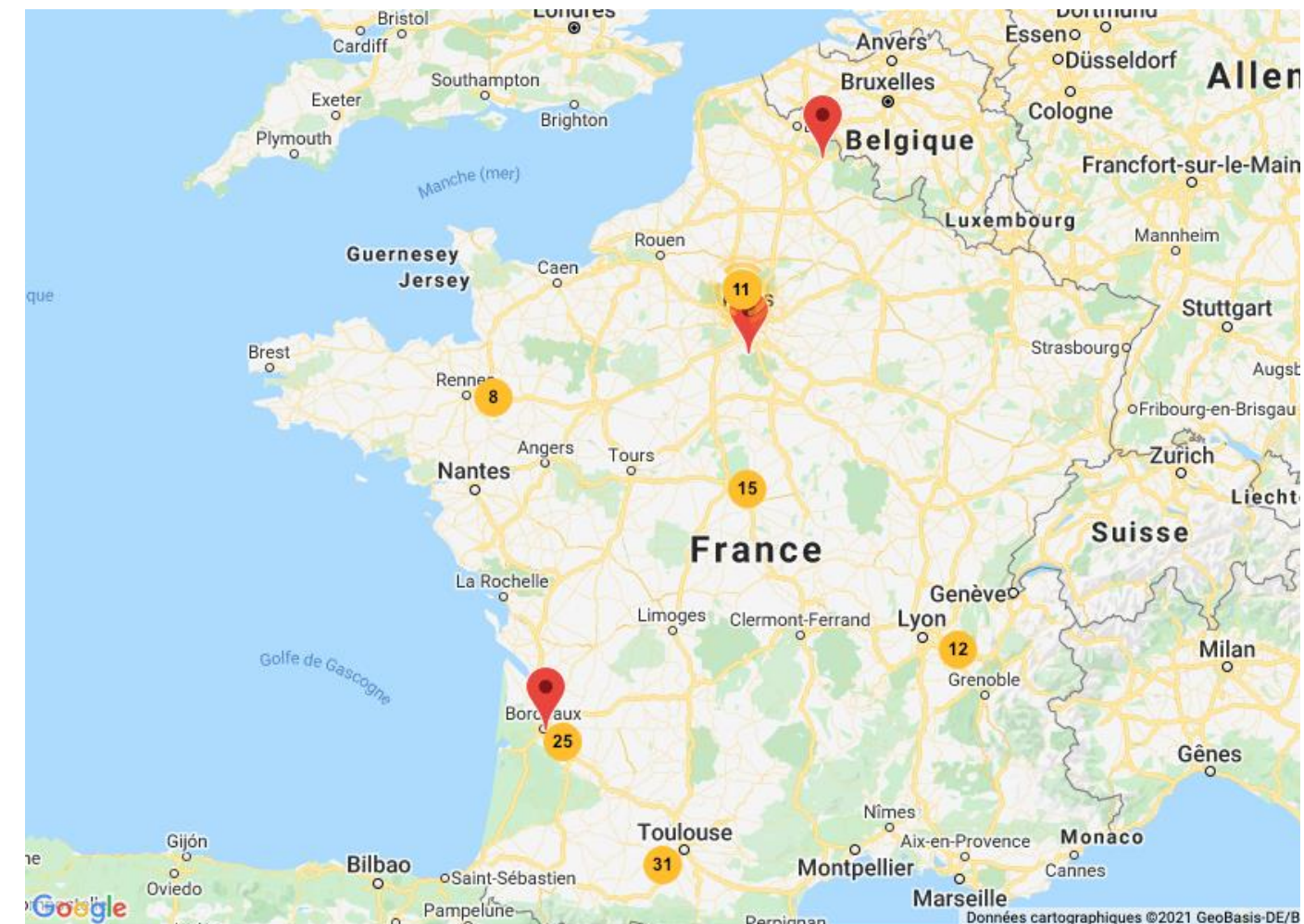

Gegevensbeheer

Een duidelijk en compleet beheerplatform maakt het mogelijk om de verhuurvloot en HORAFLEX-apparatuur op afstand te monitoren.

U kunt eenvoudig informeren en beheren:

Uw uitrusting (individueel en per familie)

Uw klanten

Liste des matériels

Recherche

	N° Parc	N° de Série	Nom	Famille	Client	Horamètre	Signal	GPS	Dem. Connexion	Device EUJ
	1257	88-9L1H	Material 1257	Famille par défaut		1.0			19/06/2020 12:44	87EA3DEDB0E19
	2036	38-8U3T	Material 2036	Famille par défaut		0.1			01/06/2020 08:04	390F7EF0ADD33
	7667	71-1G2U	Material 7667	Gerbeur		0.2			19/06/2020 12:44	8D85E44089B5C
	5487	08-5C0W	Material 5487	Famille par défaut		0.2			18/06/2020 11:32	7599F22EE88EB
	1497	07-507G	Material 1497	Famille par défaut		0.9			19/06/2020 12:44	B3047897DE808
	8827	38-7R1F	Material 8827	Gerbeur		700.0			19/06/2020 12:44	64195F20A5531
	2435	87-7Z3D	Material 2435	Famille par défaut		0.7			19/06/2020 12:29	3D214ADEBF9B7
	6509	64-3M6I	Material 6509	Gerbeur		0.3			19/06/2020 12:37	5FA1C074F90DC
	7025	70-7M3B	Material 7025	Famille par défaut		0.8			19/06/2020 12:39	1E48C6D24753B3
	6481	53-110X	Material 6481	Famille par défaut		0.5			19/06/2020 12:44	1AE28D3C5D7C6

Page 1 sur 1 (10 Eléments)



Gegevensbeheer

Vanuit uw dashboard hebt u toegang tot de belangrijkste indicatoren:

- Overzichtstabel van de uitgeruste vloot en distributie per locatie
- Evolutie van timers in de afgelopen 6 of 12 maanden
- Locatie van uitgeruste apparatuur



De gepresenteerde informatie wordt automatisch bijgewerkt op basis van uw selectie.

12 Clients sélectionnés | Familles : | 01/08/2020 au 27/08/2020 | MD Martin Durand

LISTE DES CLIENTS

Client	€	⊕	⊖	⚙️	👤
Fournisseur	3456	15	✓	✓	1
Client A	1152	12	1	✓	4
Client B	1920	20	10	✓	2
Client C	4102	50	✓	2	5

TOTAL HORAMÈTRE PAR MOIS

GÉOLOCALISATION

Flexibel : U kunt uw zoekopdracht filteren en verfijnen op klant / periode / ...

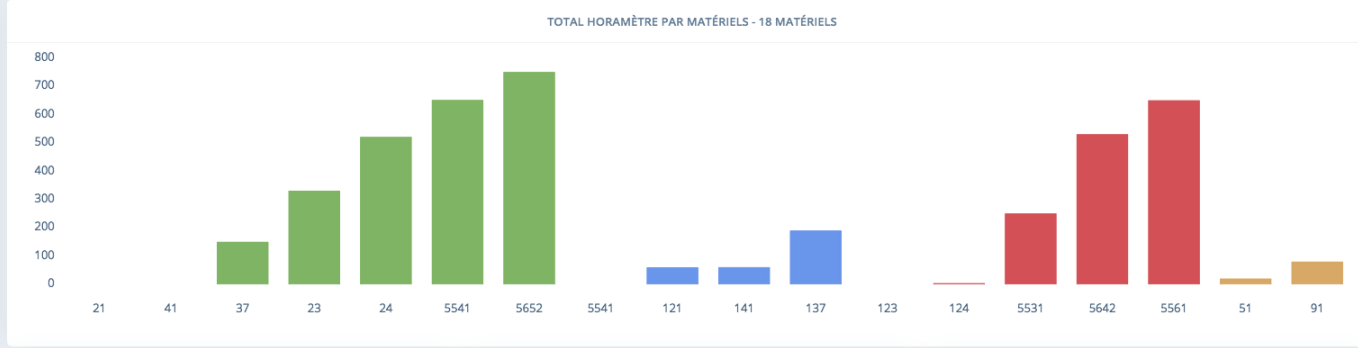
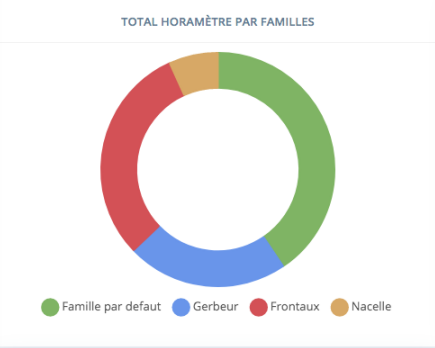

ENGAGEMENT(S) DÉPASSÉ(S)

11/97

N° Parc	Client
N° 5541	Client A
N° 21	Client B
N° 22	Client B
N° 23	Client B
N° 24	Client B

HORAMÈTRE(S) FIGÉ(S)

2/97

N° Parc	Client
N° 8954	Client C
N° 8217	Client C

MATÉRIELS HORS GÉOFENCING

6/97

N° Parc	Client	Position
N° 5541	Client A	📍
N° 5451	Client A	📍
N° 5652	Client A	📍
N° 5245	Client A	📍
N° 22	Client B	📍

MATÉRIEL(S) HORS LIGNE

8/97

N° Parc	Client	Depuis
N° 6555	Client A	📍
N° 24	Client B	📍
N° 26	Client B	📍
N° 8217	Client C	📍
N° 8252	Client C	📍

Intuïtief: vanuit het Dashboard heeft u toegang tot de details van elk evenement

Toezegging overschreden

01/07/2020 au 16/07/2020

ENGAGEMENT(S) DÉPASSÉ(S)
11/118

N° Parc	Client	Reporting
N° 5541	Client A	€
N° 21	Client B	€
N° 22	Client B	€
N° 23	Client B	€
N° 24	Client B	€
N° 25	Client B	€
N° 26	Client B	€

Bevroren horameter

01/07/2020 au 16/07/2020

HORAMÈTRE(S) FIGÉ(S)
2/118

N° Parc	Client
N° 8954	Client C
N° 8217	Client C

Materiaal buiten zone (geofencing)

16/07/2020

HORS GÉOFENCING
6/118

N° Parc	Client	Position
N° 5541	Client A	
N° 5451	Client A	
N° 5652	Client A	
N° 5245	Client A	
N° 22	Client B	
N° 23	Client B	

Stand van de communicatie

16/07/2020

MATÉRIEL(S) HORS LIGNE
8/118

N° Parc	Client
N° 6555	Client A
N° 24	Client B
N° 26	Client B
N° 8217	Client C
N° 8252	Client C
N° 8628	Client C
N° 8984	Client C

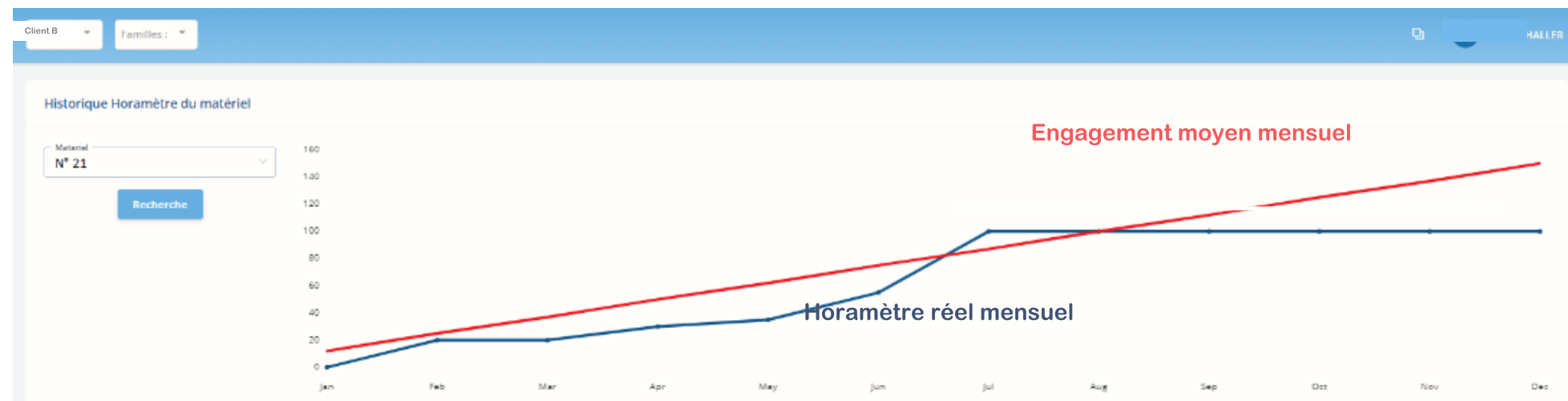

Toezegging overschreden

Bevroren horameter

Materiaal buiten zone (geofencing)

Stand van de communicatie

The dashboard displays four key metrics for the period 01/07/2020 au 16/07/2020:

- ENGAGEMENT(S) DÉPASSÉ(S):** 11/118
- HORAMÈTRE(S) FIGÉ(S):** 2/118
- HORS GÉOFENCING:** 6/118
- MATÉRIEL(S) HORS LIGNE:** 8/118

The 'HORS GÉOFENCING' table lists the following data:

N° Parc	Client	Position
N° 5541	Client A	[Location Icon]
N° 5451	Client A	[Location Icon]
N° 5652	Client A	[Location Icon]
N° 5245	Client A	[Location Icon]
N° 22	Client B	[Location Icon]
N° 23	Client B	[Location Icon]

The 'MATÉRIEL(S) HORS LIGNE' table lists the following data:

N° Parc	Client
N° 6555	Client A
N° 24	Client B
N° 26	Client B
N° 8217	Client C
N° 8252	Client C
N° 8628	Client C
N° 8984	Client C

The 'Dernière position' map window shows a location in Argenteuil, France, with a red pin and a blue arrow pointing to the 'HORS GÉOFENCING' table entry for N° 5652.

Gegevensbeheer

Horameter Geschiedenis

- Door klanten / klantgroepen
- Per uitrusting / families van apparatuur
- Op data / periodes
- Op type aflezing (bekabelde en/of CAN-bus)

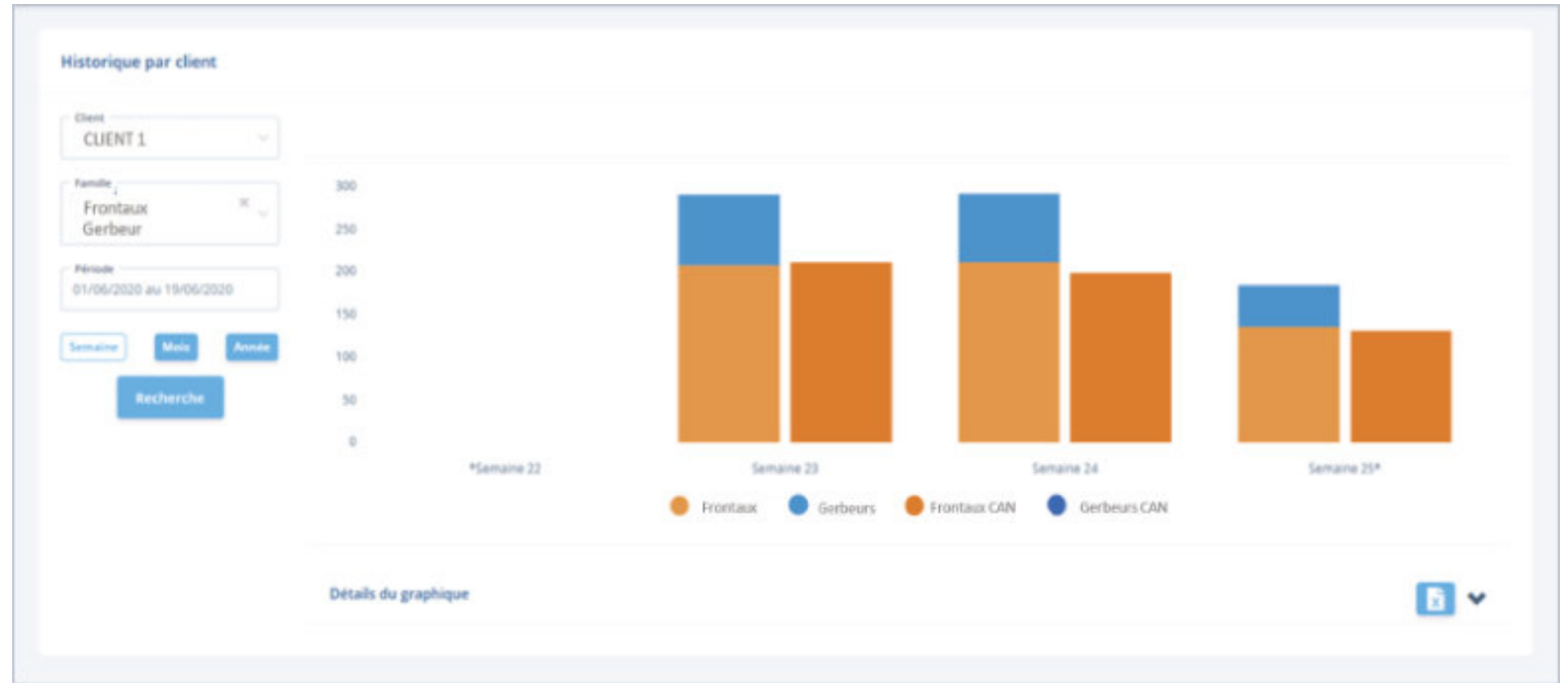

Beschikbare rapporten

Geschiedenis Geolocalisatie

- Per klant
- Par materiaal
- Per datum / periodes

De beschikbare 'tijdlijn' stelt u in staat om de bewegingen van de apparatuur gedurende de gekozen periode zo nauwkeurig mogelijk te volgen.

Liste des matériels

Client 1

- 5487
- 1497

Client 2

- 6481



Technische gegevens

Horaflex	Ref. 739 800
Fabrikant	EC2E
Functie	<ul style="list-style-type: none">- Herstel tijdsmeter- GPS localisatie (als optie)- CanBus communicatie
Voeding	12 V tot 48 V
Verbruik	<ul style="list-style-type: none">- Verbruik in rust: < 0,6 W (50mA @ 12V)- Verbruik in actie: < 1 W (80mA @ 12V)
Verbindingen	<ul style="list-style-type: none">- 1 M12 female 8pts: Voeding/Ingang/CanBus- 1 SMA female: Antenne 5G/4G LTE/2G- 1 SMA female: GPS antenne
Temperatuur	-20 tot 60°C
Materiaal	ABS
Gewicht	110 g
Afmetingen (l x h x p, mm)	93,5 x 54,5 x 32,5 mm
Deze kit bevat:	<ul style="list-style-type: none">- 1 Horaflex module- 1 M12 8pts male kabel van 2m- 1 bi-techno antenne



HORAFLEX[®]



Preventief
onderhoud

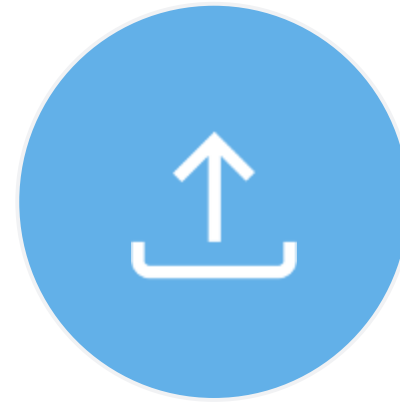

Optimalisatie van
de
beschikbaarheid
van de machine



Opvolging van
arbeidsovereenk
omsten



EC2E

- 40 jaar ervaring
- Controle over het gehele productieproces
- 55% van de 100 grootste Franse industrieterreinen uitgerust
- Oplossingen op maat naargelang uw wensen





Ze vertrouwen ons...



V2S, de technologie voor uw veiligheid.

Samen zoeken wij graag naar een oplossing voor uw zicht- en veiligheidsprobleem.

info@v2s.eu
0032/485.03.75.88